

## Микрометр гладкий Micromar 40 W с отсчетом по шкале стебля и барабана

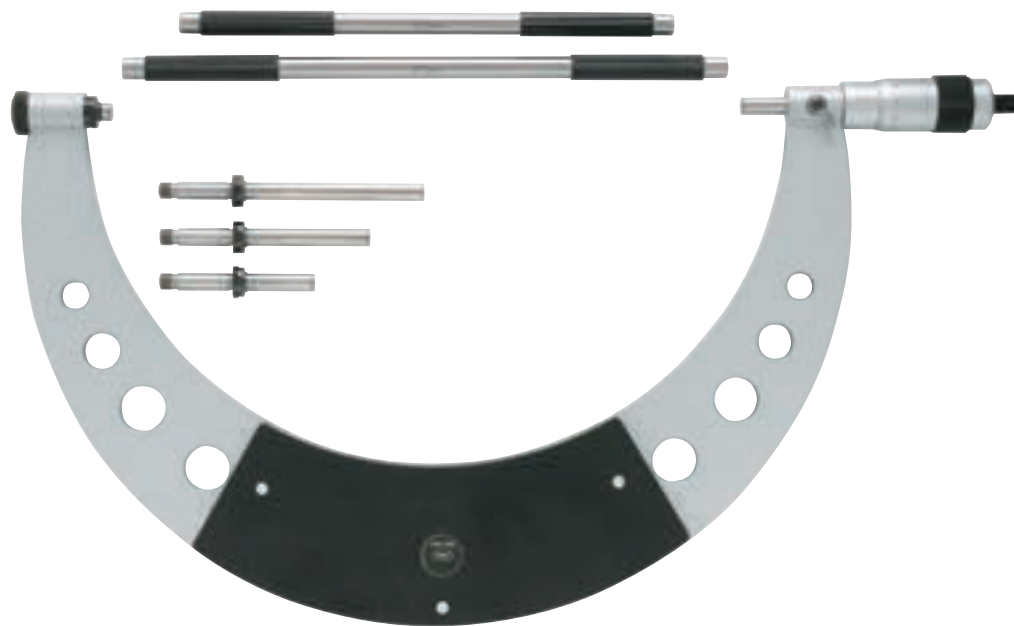

### Особенности

- Стальная скоба с лаковым покрытием
  - Микровинт и пятка изготовлены из закаленной стали, их измерительные поверхности оснащены твердым сплавом
  - Шкалы с матовым хромированием
  - Теплоизоляционные накладки
  - Трещотка встроена в барабан
  - Сменные пятки
  - Стопорное устройство
- В комплекте поставки: футляр, установочные меры

### Примечание:

У всех микрометров с диапазоном измерений от 400 мм до 500 мм скоба имеет полую стальную конструкцию

### Технические характеристики

Диапазон измерений	Цена деления шкалы	Пределы допус. погр. G	Шаг резьбы микровинта	Вес	№ заказа
мм	мм	мкм	мм	кг	
0 - 100	0,01	5	1	1,1	4137500
100 - 200	0,01	7	1	2,1	4137501
200 - 300	0,01	9	1	3,4	4137502
300 - 400	0,01	11	1	5,7	4137503
400 - 500	0,01	13	1	2,6	4137504
500 - 600	0,01	21	1	3,3	4137505
600 - 700	0,01	23	1	4,0	4137506
700 - 800	0,01	26	1	4,4	4137507
800 - 900	0,01	28	1	5,3	4137508
900 - 1000	0,01	30	1	6,5	4137509

### Размеры

Размеры в мм	a	b
0 - 100	117,5	59
100 - 200	217,5	109
200 - 300	317,5	159
300 - 400	417,5	209
400 - 500	517,5	259
500 - 600	617,5	309
600 - 700	717,5	360
700 - 800	817,5	410
800 - 900	917,5	460
900 - 1000	1017,5	510

